

# INVIKTUS

Manual

Março 2024  
Versão: 1.0

## Roda Lateral **SEM MARCHA**

---

Cintya Imp. e Exp. Ltda. CNPJ: 00.412.966/0001-36

SAC



+55 27 99239-3626



contato@grupocintya.com.br

**AVISO**

Como um veículo de transporte ou equipamento esportivo, a bicicleta envolve o risco de acidente, dano e lesão. Ao escolher andar de bicicleta, você assume totalmente este risco; portanto, você deve conhecer as leis de trânsito, praticá-las, agir preventivamente, ter responsabilidade sobre o seu deslocamento e estar atento ao deslocamento alheio.

É fundamental garantir a manutenção total de sua bicicleta.

Como é impossível prever todas as condições de uso da bicicleta, este documento não tem o objetivo de ser uma referência definitiva, sendo necessária a manutenção regular e troca de peças de desgaste natural. Toda peça mencionada neste documento pode em algum momento ser essencial para o funcionamento adequado da bicicleta, recomendamos, independente de sua capacidade pessoal, que seja instalada por um profissional capacitado em uma bicicletaria, pois este fará uso de técnicas, ferramentas, equipamentos e experiência para garantir a correta instalação.

**IMPORTANTE**

Não altere a aplicação do produto para o qual foi projetado. Qualquer modificação invalida a garantia. A Inviktus aconselha a instalação por um mecânico capacitado que utilizará ferramentas, procedimentos e técnicas adequadas ao equipamento. Em caso de dúvidas, não use a bicicleta e leve-a para uma oficina.

**GARANTIA**

A partir da data da compra, comprovada pela respectiva nota fiscal, os produtos Inviktus têm 90 dias de garantia contra defeitos de fabricação. A garantia se aplica ao comprador original e é intransferível. Erro de instalação, mau uso ou falha por abuso do equipamento não serão aplicáveis para garantia. Preferencialmente acione o lojista para identificar o defeito ou entre em contato pelo nosso site [www.inviktus.bike](http://www.inviktus.bike)

**ANTES DE USAR**

Verifique se o produto está devidamente fixado. A instalação inadequada poderá provocar a soltura da roda lateral e provocar a queda do ciclista.

**APÓS O USO**

Confira regularmente o ajuste da porca de fixação e o posicionamento da roda lateral.

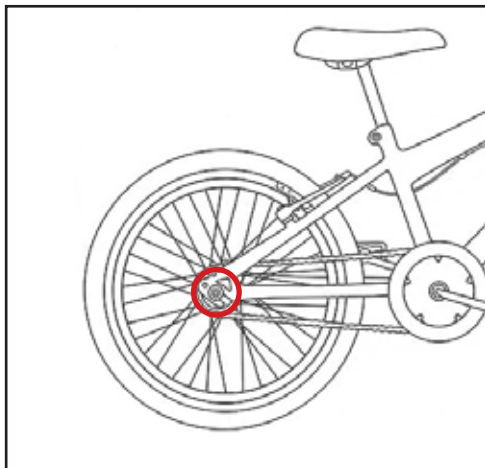
**PASSO A PASSO**

1. Solte as porcas que prendem o eixo da roda ao quadro.

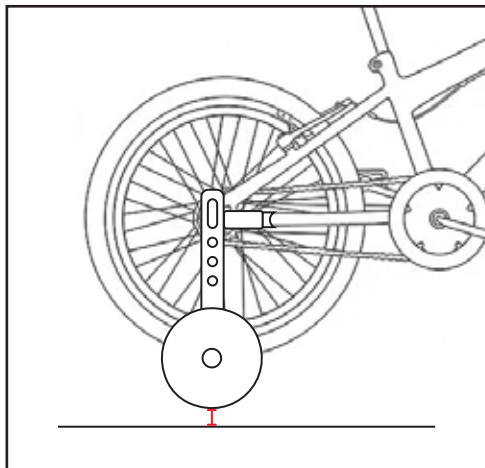

2. Posicione a roda lateral de forma que a roda fique a poucos centímetros acima do chão.

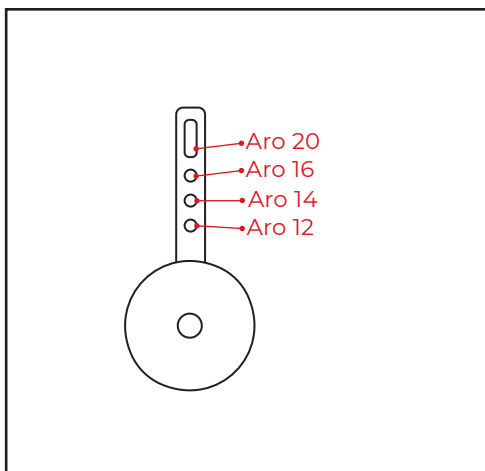

3. Escolha o furo que melhor se adapte à sua bicicleta conforme o tamanho de aro.

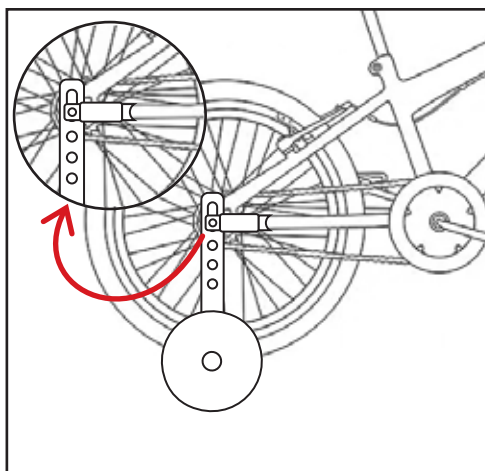

4. Posicione a trava por cima da haste da roda lateral e encaixe-a no quadro.

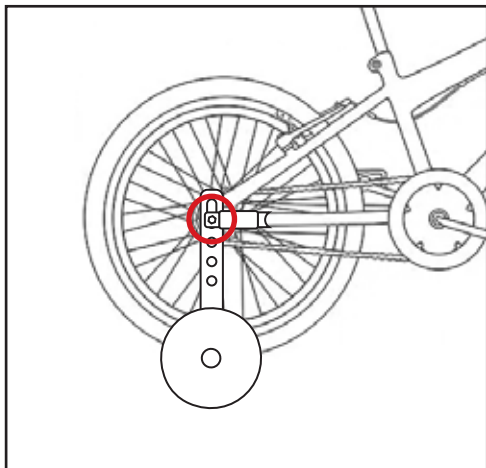

5. Coloque as porcas e aperte travando as rodas laterais ao quadro e fixando o eixo da roda da bicicleta.